

Gamma *instabus*

Jalousieaktor N 523/04
Venetian blind actuator N 523/04

5WG1 523-1AB04

Bedien- und Montageanleitung
Operating and Mounting Instructions

Stand: Januar 2008
 Issued: January 2008

Produkt- und Funktionsbeschreibung

Der Jalousieaktor N 523/04 ist ein Reiheneinbaugerät im N-Maß mit 4 TE Breite. An die vier Kanäle des Jalousieaktors kann jeweils ein Antrieb (Motor) für AC 230V mit elektromechanischen Endlagenschaltern oder mit integrierter Elektronik zur Endlageabschaltung angeschlossen werden. Der Parallelbetrieb mehrerer Antriebe an einem Kanal erfordert das Zwischenschalten eines Trennrelais. Außer dem direkten Verfahren des Sonnen-/Sichtschutzes in eine der beiden Endlagen (über EIS1-Objekte) können, unabhängig voneinander, sowohl der Sonnen-/Sichtschutz als auch bei Jalousien die Lamellen über Stellbefehle in Prozent (EIS6-Objekte) in Zwischenstellungen gefahren werden. Ferner wird zwischen Automatik- und Handbetrieb unterschieden.

Die Spannungsversorgung der Jalousieaktor-Elektronik erfolgt über ein integriertes Netzteil, das über den Netzanschluss L1 für die Kanäle A und B gespeist wird. Der Netzanschluss der Kanäle C und D erfolgt über den Anschluss L2. Hierdurch wird ermöglicht, jeweils zwei Kanäle an unterschiedliche Außenleiter anzuschließen. Ist dies nicht erforderlich, so ist eine der Klemmen L1 über eine Drahtbrücke mit einer der Klemmen L2 zu verbinden. Zur Direkt-Bedienung der Kanäle (bei Kommunikationsausfall oder noch nicht in Betrieb genommener EIB-Kommunikation) stehen vier Tastenpaare auf der Geräteoberseite zur Verfügung. Hierzu müssen sowohl AC 230 V als auch Bus-Spannung am Aktor anliegen. Außerdem muss der Aktor über den entsprechenden Taster mit LED von Bus- auf Direktbetrieb umgeschaltet sein. Im Direktbetrieb wird ein Ausgang stets solange eingeschaltet, wie auf den zugehörigen Taster gedrückt wird. Da der Direktbetrieb völlig von der Buskommunikation entkoppelt ist, werden beim Direktbetrieb auch ein ggf. anstehender Alarm oder eine aktivierte Fahrsperrung nicht berücksichtigt.

Hinweis: Nach einem „Entladen“ des Applikationsprogramms mit der ETS ist das Gerät ohne Funktion. Auch ein Direktbetrieb ist dann nicht mehr möglich.

Weitere Informationen

<http://www.siemens.de/gamma>

Anschlussbeispiel

siehe Bild 1

Technische Daten

Spannungsversorgung

- Busspannung: erfolgt über die Buslinie
- N 523-Elektronik: integriertes Netzteil 230V AC, +10% / -15%, 50Hz
- Versorgungsspannung Bus: 21V DC bis 30V DC

Ein-/Ausgänge

- Netzanschluss:
 - 2 x 2-polig (N, L1) (L1 ist auch Versorgung für Kanäle A und B)
 - 2-polig L2 (Versorgung für Kanäle C und D)
- 4 Ausgänge für 4 Jalousien:
 - jeweils 2-polig (AB, AUF)
 - Bemessungsspannung: AC 230 V, 50Hz
 - Bemessungsstrom pro Relaiskontakt: 6 A (ohmsche Last)
 - Schaltzyklen: >20.000 bei $\cos \varphi = 1$

Anschlüsse

- Netz- und Laststromkreise
 Steckklemmen für Netzspannung und Ausgänge, Abisolierlänge 9... 10 mm
 Es sind folgende Leiterquerschnitte zulässig:
 - 0,5... 2,5 mm² eindrähtig
 - 0,5... 2,5 mm² feindrähtig, mit Aderendhülse
 - 1,5 mm² feindrähtig, unbehandelt (max. Stromtragfähigkeit 6A)
- Buslinie: Druckkontakte auf Datenschiene und Busklemme
- Das Gerät ist mit einem Leitungsschutzschalter der Charakteristik B oder C mit einem max. Nennstrom von 10 A abzuschirmen!



GEFAHR

Beim Durchschleifen des L- und N-Leiters ist zu beachten, dass, bedingt durch die zulässige Leiterbahnbelastung, der maximale Klemmenstrom von 10 A nicht überschritten werden darf!

Mechanische Daten

- Abmessungen: Reiheneinbaugerät im N-Maß, Breite: 4 TE (1 TE = 18 mm)
- Gewicht: ca. 260 g

Elektrische Sicherheit

- Schutzart (nach EN 60529): IP 20

Umweltbedingungen

- Umgebungstemperatur im Betrieb: - 5 ... + 45 °C
- Lagertemperatur: - 25 ... + 70 °C

Prüfzeichen

KNX / EIB

Product and Applications Description

The Venetian blind actuator N 523/04 is a DIN rail mounted device in N-system dimensions with a width of 4 module units. Only one AC 230V drive (motor) with electromechanical limit switches or with integrated electronics for disconnection at the limit positions can be connected to one channel of the 4-fold Venetian blind actuator N 523/04. The parallel operation of several drives on one channel requires the intermediate switching of a special relay. Apart from the possibility to travel the sun/sight guard directly into one of its two final positions (via EIS 1 objects) it is also possible for both the shutter and the slats to be moved independently into intermediate positions, defined in percentages, by positioning commands (EIS 6 objects). And it can be distinguished between automatic / manual mode.

The power supply of the Venetian blind actuator electronics is carried out via an integrated power supply unit, which is fed via the mains connection L1 for channels A and B. The mains connection for channels C and D is carried out via the connection L2. This enables two channels to be connected to different L-conductors. If this is not required, one of the terminals L1 must be linked to one of the terminals L2 via a wiring jumper. For direct operation (also in the event of communications failure or if EIB communication has not yet been put into operation), four pairs of push buttons are available on the top of the device. For direct operation, both AC 230 V and bus voltage must be applied at the actuator. Moreover, the actuator must be switched to direct operation via the appropriate push button with an LED. In direct operation mode, an output remains switched on while the associated push button is pressed. As the direct operation is completely independent of the bus communication, any active alarm or active blocking of the raising or lowering of the sun/anti-glare protection is not taken into account.

Note: After an "unload" of the application program with the ETS the device will be without any function. Even the direct operation is impossible.

Additional Information

<http://www.siemens.com/gamma>

Example of Operation

see figure 1

Technical Specifications

Power supply

- Bus voltage: carried out via the bus line
- N 523 electronics: integrated power supply unit 230V AC, +10% / -15%, 50Hz
- Supply voltage for bus: 21V DC to 30V DC

Inputs/outputs

- Mains connection:
 - 2 x 2-pole (N, L1) (L1 is also the power supply for channels A and B)
 - 2-pole L2 (power supply for channels C and D)
- 4 outputs for 4 Venetian blinds:
 - each 2-pole (UP, DOWN)
 - rated voltage: AC 230 V, 50Hz
 - rated current per relay contact: 6 A (resistive load)
 - Switching cycles: >20,000 at $\cos \varphi = 1$

Connections

- Mains and load circuits
 plug-in terminals for mains connections and outputs
 Insulation strip length 9... 10 mm
 The following conductor cross-sections are permitted:
 - 0.5... 2.5 mm² single-core
 - 0.5... 2.5 mm² finely stranded with connector sleeve
 - 1.5 mm² finely stranded, untreated (max. ampacity 6A).
- Bus line: Pressure contacts on data rail and bus terminal
- The device must be fused with a miniature circuit breaker of characteristic B or C with a max. nominal current of 10 A.



DANGER

When looping through the L and N conductors, it should be noted that the maximum terminal current of 10 A, which is limited by the permitted printed conductor load, may not be exceeded.

Mechanical data

- Dimensions: DIN rail mounted device in N-system dimensions, width: 4 modules (1 module = 18 mm)
- Weight: approx. 260 g

Electrical safety

- Protection type (in accordance with EN 60529): IP 20

Environmental conditions

- Ambient operating temperature: - 5 ... + 45 °C
- Storage temperature: - 25 ... + 70 °C

Markings

KNX / EIB



Bild / Figure 1



Bild / Figure 2

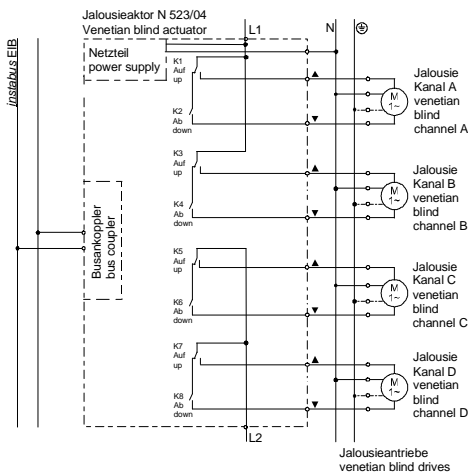

Bild / Figure 3

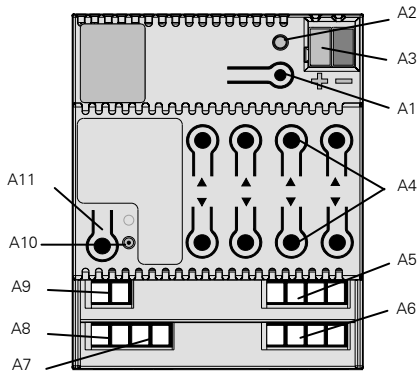

Bild / Figure 4

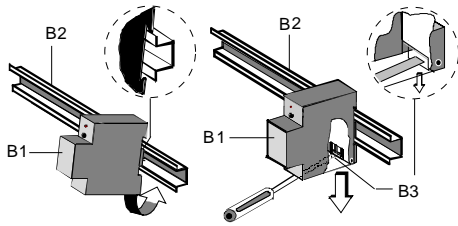

Bild / Figure 5

Lage und Funktion der Anzeige- und Bedienelemente

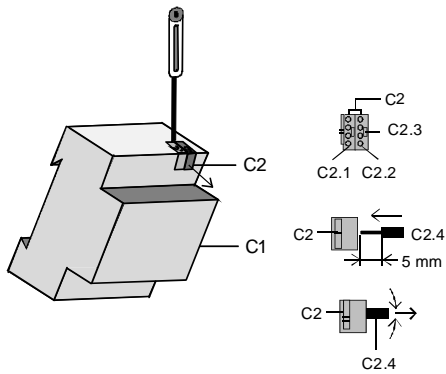
siehe Bild 2

- A1 Inbetriebnahme-Taste
- A2 Inbetriebnahme-LED
- A3 Busklemme
- A4 Tasten für Direktbetätigung Jalousie Auf/Ab
- A5 Anschlussklemmen für Jalousie Auf/Ab (Kanal C und D)
- A6 Anschlussklemmen für Jalousie Auf/Ab (Kanal A und B)
- A7 Anschlussklemmen N
- A8 Anschlussklemmen L1
- A9 Anschlussklemmen L2
- A10 LED zur Anzeige Direktbetrieb = EIN
- A11 Umschalttaste Bus-/Direktbetrieb

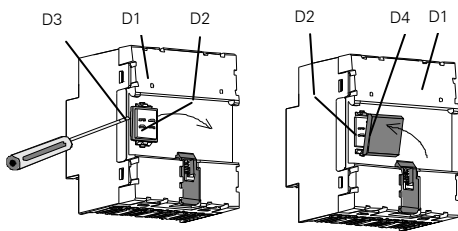
Montage und Verdrahtung

Das Gerät kann für feste Installation in trockenen Innenräumen, zum Einbau in Starkstromverteiler oder Kleingehäuse auf Hutschienen EN 60715-TH35-7,5 verwendet werden.

Montage und Demontage des Gerätes: siehe Bild 3

Busleitung anschließen und abklemmen: siehe Bild 4

Montieren der Isolierkappe

Soll das Gerät auf einer Hutschiene ohne eingeklebte Datenschiene montiert werden, so ist das Kontaktsystem mit der mitgelieferten Isolierkappe abzudecken.

Abnehmen der Fixierung: siehe Bild 5

- Die Fixierung (D3) umschließt das Kontaktsystem (D2) auf der Rückseite des Jalousieaktors (D1).
- Den Schraubendreher zwischen dem Reiheneinbaugerät (D1) und der Fixierung (D3) einführen und die Fixierung herausziehen.

Aufsnappen der Isolierkappe: siehe Bild 5

Die Isolierkappe (D4) auf das Kontaktsystem stecken und durch Drücken aufsnappen.



GEFAHR

- Das Gerät darf nur von einer zugelassenen Elektrofachkraft installiert und in Betrieb genommen werden.
- Bei Anschluss des Gerätes ist darauf zu achten, dass das Gerät freigeschaltet werden kann.
- Das Gerät darf nicht geöffnet werden.
- Bei der Planung und Errichtung von elektrischen Anlagen sind die einschlägigen Richtlinien, Vorschriften und Bestimmungen des jeweiligen Landes zu beachten.
- Bei Motoren mit elektronischen Endschaltern sind die Schaltpunkte vor Ort anzupassen.

Allgemeine Hinweise

- Die Bedienungsanleitung ist dem Kunden auszuhändigen.
- Ein defektes Gerät ist an die zuständige Geschäftsstelle der Siemens AG zu senden.
- Bei zusätzlichen Fragen zum Produkt wenden Sie sich bitte an unseren Technical Support:

☎ +49 (0) 180 50 50-222
 📠 +49 (0) 180 50 50-223
 ✉ www.siemens.de/automation/support-request

Location and Function of the Display and Operating Elements

see figure 2

- A1 Commissioning button
- A2 Commissioning LED
- A3 Bus terminal
- A4 Buttons for direct operation UP/DOWN of a sun-blind
- A5 Terminals for sunblind UP/DOWN (Channel C + D)
- A6 Terminals for sunblind UP/DOWN (Channel A + B)
- A7 Terminals N
- A8 Terminals L1
- A9 Terminals L2
- A10 LED direct operation = ON
- A11 Button for toggling between bus / direct operation

Mounting and wiring

The device may be used for permanent interior installations in dry locations within distribution boards or small casings with DIN rail EN 60715-TH35-7,5.

Mounting / dismantling the device: see figure 3

Connecting / disconnecting the bus cable: see figure 4

Mounting the insulating cap

If the device should be mounted on a DIN rail without an data rail, the contact system must be covered with the supplied insulating cap.

Removing the locating clamp: see figure 5

- The locating clamp (D3) encloses the contact system (D2) on the rear of the Venetian blind actuator (D1).
- Insert the screwdriver between the DIN rail mounted device (D1) and the locating clamp (D3) and remove the clamp.

Clipping on the insulation cap: see figure 5

Place the insulating cap (D4) on the contact system and press so that it snaps in place.



DANGER

- The device must be mounted and commissioned by an authorised electrician.
- When connecting the device, it should be ensured that the device can be isolated.
- The device must not be opened.
- For planning and construction of electric installations, the relevant guidelines, regulations and standards of the respective country are to be considered.
- In the case of motors with electronic limit switches, the switching points must be adapted on site.

General Notes

- The operating instructions must be handed over to the client.
- Any faulty devices should be returned to the local Siemens office.
- If you have further questions concerning the product please contact our technical support:

☎ +49 (0) 180 50 50-222
 📠 +49 (0) 180 50 50-223
 ✉ www.siemens.com/automation/support-request