

Linien-/Bereichskoppler N 140/13

5WG1 140-1AB13

Produkt- und Funktionsbeschreibung



Der Linienkoppler verbindet datenmäßig zwei getrennte KNX-Buslinien miteinander, trennt sie jedoch galvanisch voneinander. Dadurch kann jede Buslinie im lokalen Betrieb unabhängig von den anderen Linien betrieben werden.

Das Gerät ist einsetzbar als Linienkoppler, Bereichskoppler oder Repeater, sowohl in bestehenden als auch in neuen KNX-Netzwerken. Beim Einsatz als Linien- / Bereichskoppler enthält dieser Filtertabellen, mit deren Hilfe bestimmte Bustelegramme von einer der beiden Linien entweder gesperrt oder auf die andere Linie weitergeleitet werden und trägt so zur Verringerung der Buslast bei. Die Filtertabelle wird von der ETS bei Parametrierung und Inbetriebnahme der Anlage automatisch erstellt.

Linienkoppler, Bereichskoppler und Repeater unterscheiden sich hardwaremäßig nicht und besitzen deshalb auch dieselbe Bestellnummer. Bei der Vergabe der physikalischen Adresse wird die Funktion des Kopplers automatisch festgelegt. Hierbei gelten folgende begriffliche Zuordnungen:

Koppler-Funktion	Primärlinie	Sekundärlinie
Bereichskoppler	Bereichslinie	Hauptlinie 1- 15
Linienkoppler	Hauptlinie 1- 15	Linie 1- 15
Repeater	Linie 1 - 15	Segment (Teil) 1-3

Der Anschluss an die beiden Buslinien erfolgt:

- a) an die übergeordnete Linie (Primärlinie): durch eine Busklemme,
- b) an die untergeordnete Linie (Sekundärlinie): durch eine Busklemme.

Die Stromversorgung der Koppler-Elektronik erfolgt über den Anschluss an die Primärlinie.

Der Linienkoppler (LK) verbindet Linien mit der übergeordneten Hauptlinie zu einem Funktionsbereich. Der Bereichskoppler (BK) verbindet Hauptlinien (Funktionsbereiche) mit der übergeordneten Bereichslinie. Beide Koppler koppeln Primärlinien und Sekundärlinien unter Berücksichtigung ihrer Filtertabelle, so dass Gruppentelegramme nur dann weitergeleitet werden, wenn ihre Zieladresse in der Filtertabelle gelistet ist.

Eingesetzt als Repeater ermöglicht das Gerät den Anschluss von mehr als 64 Busgeräten an eine Buslinie. Bis zu drei Repeater sind, wie in Bild 1 gezeigt, an eine Linie anschließbar und ermöglichen so, zusätzlich zu diesen, den Anschluss von bis zu 252 weiteren Busgeräten an diese Linie.



Bild 1. Anschluss von Repeatern an eine Linie

Linien-/Bereichskoppler N 140/13

5WG1 140-1AB13

Anschlussbeispiel

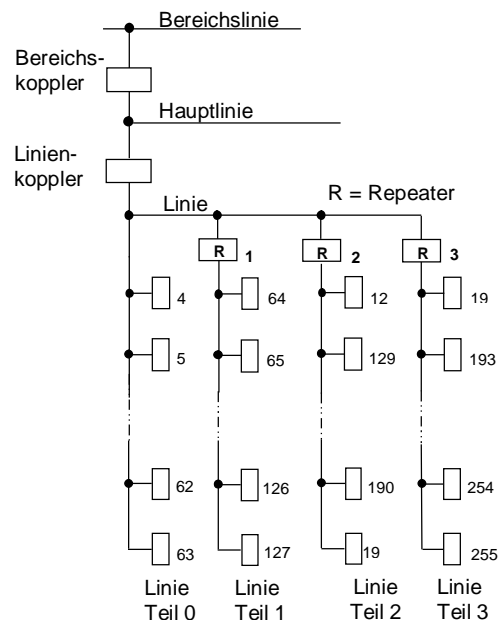
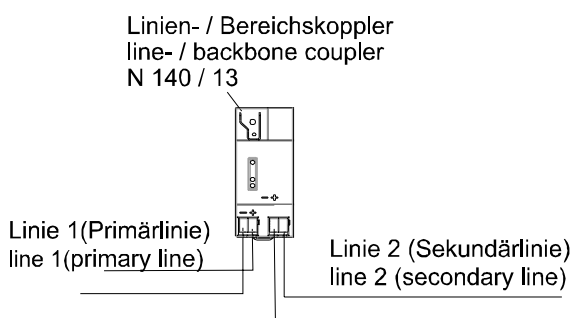

Installationshinweise

- Das Gerät kann für feste Installation in Innenräumen, für trockene Räume, zum Einbau in Starkstromverteiler oder Kleingehäusen auf Hutschienen EN 60715-TH35-7,5 verwendet werden.



WARNUNG

- Das Gerät darf nur von einer zugelassenen Elektrofachkraft installiert und in Betrieb genommen werden.
- Die geltenden Sicherheits- und Unfallverhütungsvorschriften sind zu beachten.
- Das Gerät darf nicht geöffnet werden.
- Bei der Planung und Errichtung von elektrischen Anlagen sind die einschlägigen Richtlinien, Vorschriften und Bestimmungen des jeweiligen Landes zu beachten.

Technische Daten

Bemessungsspannung

- Primärlinie (dient zur Geräteversorgung): DC 24V (DC 21...30V)
- Sekundärlinie: DC 24V (DC 21...30V)

Stromaufnahme

- aus der Primärlinie: ca. 6 mA
- aus der Sekundärlinie: ca. 8 mA

Bedienelemente

- 1 Lerntaste:
zum Umschalten Normalmodus/Adressiermodus

Anzeigeelemente

- 1 gelbe LED: Datenempfang auf der Sekundärlinie
- 1 grüne LED: Betriebsbereit
- 1 gelbe LED: Datenempfang auf der Primärlinie
- 1 rote LED: Zur Kontrolle der Busspannung und zur Anzeige Normalmodus (LED=Aus) / Adressiermodus (LED=Ein)

Anschlüsse

- Primärlinie / Sekundärlinie:
Busklemmen, schraubenlos
0,6...0,8mm Ø eindrätig
Abisolierlänge 5mm

Mechanische Daten

- Gehäuse: Kunststoff
- Abmessungen: Reiheneinbaugerät im N-Maß, Breite 2 TE (1TE = 18mm)
- Gewicht: ca. 90 g
- Brandlast: ca. 1750 KJ ± 10 %
- Montage: Schnellbefestigung auf Hutschiene (nach EN 60715-TH35-7,5)

Elektrische Sicherheit

- Verschmutzungsgrad (nach IEC 60664-1): 2
- Schutzart (nach EN 60529): IP 20
- Schutzklasse (nach IEC 61140): III
- Überspannungskategorie (nach EN 60664-1): III
- Bus: Sicherheitskleinspannung SELV DC 24 V
- Gerät erfüllt EN 50090-2-2 und IEC 60664-1

EMV-Anforderungen

erfüllt EN 61000-6-2, EN 61000-6-3 und EN 50090-2-2

Umweltbedingungen

- Klimabeständigkeit: EN 50090-2-2
- Umgebungstemperatur im Betrieb: - 5 ... + 45 °C
- Lagertemperatur: - 25 ... + 70 °C
- rel. Feuchte (nicht kondensierend): 5 % bis 93 %

CE-Kennzeichnung

gemäß EMV-Richtlinie (Wohn- und Zweckbau), Niederspannungsrichtlinie

Prüfzeichen

KNX / EIB

Linien-/Bereichskoppler N 140/13

5WG1 140-1AB13

Lage- und Funktion der Anzeige- und Bedienelemente



Bild 2: Lage der Anzeige- und Bedienelemente

- A1 LED grün: Betriebsbereit
- A2 LED gelb: Datenempfang auf der untergeordneten Buslinie (Sekundärline)
- A3 LED gelb: Datenempfang auf der übergeordneten Buslinie (Primärline)
- A4 LED rot: zur Anzeige Normalmodus (LED=Aus) oder Adressiermodus (LED=Ein); sie erlischt automatisch nach Übernahme der physikalischen Adresse
- A5 Lerntaste zum Umschalten zwischen Normalmodus und Adressiermodus zur Übernahme der physikalischen Adresse
- A6 Busklemme für Sekundärline (z.B. Linie)
- A7 Busklemme für Primärline (z.B. Hauptlinie)

Montage und Verdrahtung

Allgemeine Beschreibung

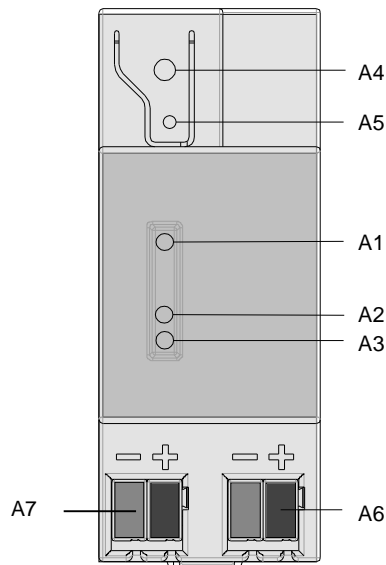
Das Reiheneinbaugerät im N-Maß kann in Niederspannungsverteilern mit Hutschienen nach EN 60715-TH35-7,5 eingesetzt werden.

Montage des Reiheneinbaugerätes (Bild 3)

- Den Linienkoppler (B1) in die Hutschiene (B2) einhängen und
- den Linienkoppler (B1) nach hinten schwenken, bis der Schieber hörbar einrastet.

Demontage des Reiheneinbaugerätes (Bild 3)

- Alle Busleitungen entfernen.
- Mit einem Schraubendreher den Schieber (C3) nach unten ziehen, durch leichtes Drücken einrasten und
- den Linienkoppler (C1) aus der Hutschiene (C2) herauschwenken.



Bild 3: Montage und Demontage des Reiheneinbaugerätes

Linien-/Bereichskoppler N 140/13

5WG1 140-1AB13

Busklemme abziehen (Bild 4)

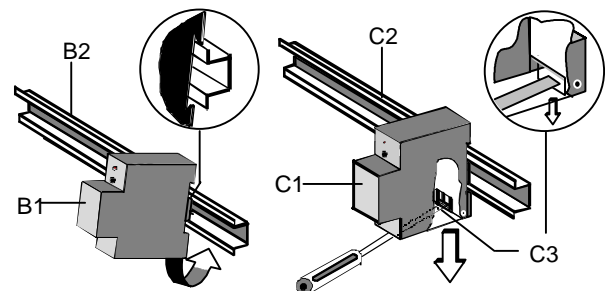
- Die Busklemme (Klemmenblock) (D2) besteht aus zwei Teilen (D2.1, D2.2) mit je vier Klemmkontakten. Es ist darauf zu achten, dass die beiden Prüfbuchsen (D2.3) weder mit dem Busleiter (versehentlicher Steckversuch) noch mit dem Schraubendreher (beim Versuch die Busklemme zu entfernen) beschädigt werden.
- Den Schraubendreher vorsichtig in den Drahteinführungsschlitz des grauen Teils der Busklemme (D2.2) einführen und die Busklemme (D2) nach vorne aus dem Gerät (D1) herausziehen.

V VORSICHT

Busklemme nicht von unten heraushebeln!
Die Busspannung kann hierbei kurzgeschlossen werden.

Busklemme aufstecken (Bild 4)

- Die Busklemme in die Führungsnut stecken und
- die Busklemme (D2) bis zum Anschlag nach hinten drücken

Anschließen der Busleitung (Bild 4)

- Die Busklemme (D2) ist für eindrähtige Leiter mit 0,6 ... 0,8 mm Ø geeignet.
- Den Leiter (D2.4) ca. 5 mm abisolieren und in Klemme (D2) stecken (rot = +, schwarz = -).

Abklemmen der Busleitung (Bild 4)

- Die Busklemme (D2) abziehen und den Leiter (D2.4) der Busleitung, bei gleichzeitigem Hin- und Herdrehen, herausziehen.



Bild 4: Busleitung anschließen und abklemmen

Maßbild

Abmessungen in mm

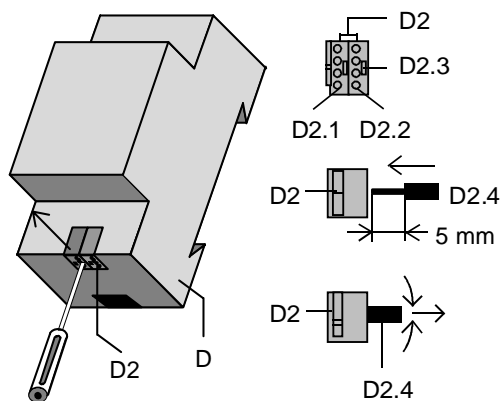
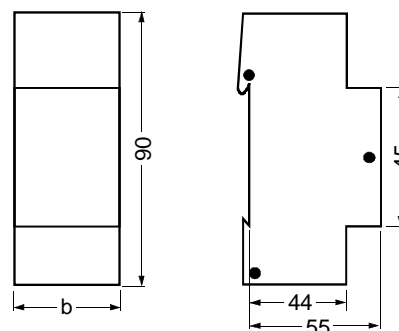

b = 2 TE

1 Teilungseinheit (TE) = 18 mm

Allgemeine Hinweise

- Die Bedienungsanleitung ist dem Kunden auszuhändigen.
- Ein defektes Gerät ist mit einem Rücklieferschein der zuständigen Vertriebsniederlassung zurück zu senden.
- Bei zusätzlichen Fragen zum Produkt wenden Sie sich bitte an unseren Technical Support.
 ' +49 (911) 895-7222
 7 +49 (911) 895-7223
 * support.automation@siemens.com
www.siemens.de/automation/support-request